

DESCRIZIONE COMANDI

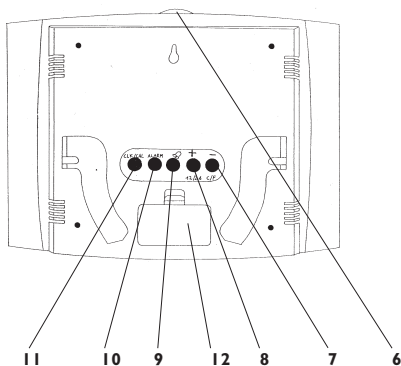
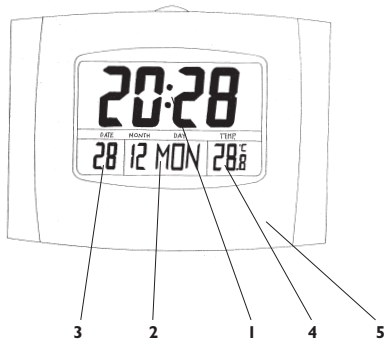

1. Indicazione ore e minuti.
2. Indicazione mese e giorno.
3. Indicazione data.
4. Indicazione temperatura.
5. Sensore temperatura.
6. Tasto SNOOZE, interruzione momentanea dell'allarme.
7. Tasto - °C/°F regolazione indietro/selezione gradi Celsius Fahrenheit
8. Tasto + 12/24, regolazione avanti/formato 12/24 ore.
9. Tasto (ALARM), inserimento allarme.
10. Tasto ALARM, regolazione allarme.
11. Tasto CLK/CAL, regolazione ore, anno, data.
12. Vano batterie.

FUNZIONI

Questo apparecchio è un orologio multifunzioni in grado di mostrare sul display, oltre all'ora, anche la data e la temperatura.

ALIMENTAZIONE

Aprire il vano batterie e inserite due batterie formato "AA" (UM3) rispettando attentamente le polarità indicate.

INSTALLAZIONE A MURO

Questo apparecchio è progettato per essere appeso ad un muro. Per ottenere la massima leggibilità del display appendetelo almeno a 2 metri di altezza in modo da formare un angolo di circa 70° con l'occhio.

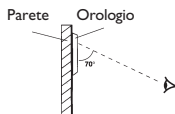

REGOLAZIONE ORA E DATARIO

1. Premere il tasto CLK/CAL (11) per quattro secondi, sul Display cominciano a lampeggiare le ore.
2. Premere il tasto + 12/24 (8) per l'avanzamento e il tasto - °C/°F (7) per l'arretramento.
3. Premere il tasto CLK/CAL (11), sul Display cominciano a lampeggiare i minuti, regolarli come indicato nel punto 2.
4. Premere il tasto CLK/CAL (11), sul Display comincia a lampeggiare l'anno, regolarlo come indicato nel punto 2.
5. Premere il tasto CLK/CAL (11), sul Display cominciano a lampeggiare i mesi, regolarli come indicato nel punto 2.
6. Premere il tasto CLK/CAL (11), sul Display comincia a lampeggiare la data, regolarla come indicato nel punto 2.
7. Premere il tasto CLK/CAL (11) per la conferma.

REGOLAZIONE ALLARME

1. Premere il tasto ALARM (10) per quattro secondi, sul Display comincia a lampeggiare l'ora d'allarme.
2. Premere il tasto + 12/24 (8) per l'avanzamento e il tasto - °C/°F (7) per l'arretramento.
3. Premere il tasto ALARM (10), sul Display cominciano a lampeggiare i minuti, regolarli come indicato nel punto 2.
4. Premere il tasto ALARM (10) per la conferma.

USO DELL' ALLARME

Premendo il tasto ALARM (10) sul display viene visualizzato l'orario d'allarme.

1. Premere il tasto (ALARM) (9) per inserire l'allarme, sul Display compare il simbolo di allarme inserito (ALARM).
2. Allora impostata l'allarme si attiva
3. Per disattivare premere nuovamente il tasto (ALARM) (9), sul Display il simbolo di allarme scompare (ALARM).

FUNZIONE SNOOZE

Premendo il tasto SNOOZE (6), potete spegnere momentaneamente l'allarme mentre sta suonando. Dopo 5 minuti l'allarme riprende a suonare. E' possibile spegnere momentaneamente l'allarme piu' volte.

Per spegnere definitivamente l'allarme premere il tasto (9), sul Display il simbolo di allarme scompare (ALARM).

SELEZIONE GRADI CELSIUS - FAHRENHEIT

Usate il tasto - °C/°F (7) per visualizzare la temperatura in gradi Celsius °C (scala europea) o in gradi Fahrenheit °F (scala inglese e americana).

CURA E MANUTENZIONE

Estraete la batteria se avete intenzione di non usare l'apparecchio per un lungo periodo di tempo.

Pulite la parte esterna del Vostro apparecchio con un panno morbido leggermente inumidito; evitate assolutamente l'uso di solventi o abrasivi.

TREVI persegue una politica di continua ricerca e sviluppo. Pertanto i prodotti possono presentare caratteristiche diverse da quelle descritte.

DESCRIPTION OF CONTROLS

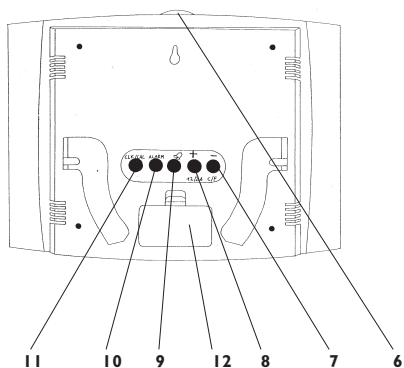
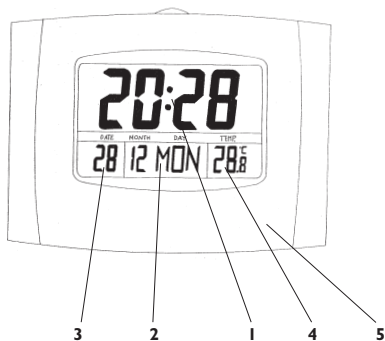

1. Hour and minute display.
2. Month and day display.
3. Date display.
4. Temperature display.
5. Temperature sensor.
6. SNOOZE key, alarm temporary stop.
7. °C/°F key, backwards adjustment/Celsius-Fahrenheit degree selection
8. + 12/24 key, forwards adjustment/12-24-hour format.
9. (⏰) key, alarm on.
10. ALARM key, alarm setting.
11. CLK/CAL key, hour, year and date setting.
12. Battery compartment.

FUNCTIONS

This appliance is a multifunction clock: it can display not only the hour, but also date and temperature.

POWER SUPPLY

Open the battery compartment and fit in 2 "AA" (UM3) batteries, paying attention to the indicated polarities.

WALL INSTALLATION

This appliance is designed to be mounted on a wall.

To achieve the optimum display readability, hang the clock at 2 metres at least from the floor so as to create a visual angle of about 70° with your eyes.

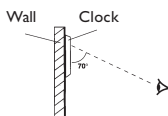

TIME AND DATE SETTING

1. Press the CLK/CAL key (11) for four seconds. The hour digits will start blinking on the display.
2. Press the + 12/24 key (8) to forward them and the key - °C/°F (7) to backward them.
3. Press the CLK/CAL key (11). Minutes start blinking on the display, set them as described above (see item 2).
4. Press the CLK/CAL key (11), the year digits will start blinking on the display, set them as described above (see item 2).
5. Press the CLK/CAL key (11), the month digits will start blinking on the display, set them as described above (see item 2).
6. Press the CLK/CAL key (11), the date starts blinking on the display, set it as described above (see item 2).
7. Press the CLK/CAL key (11) to confirm.

ALARM SETTING

1. Press the ALARM key (10) for four seconds, the hour digits will start blinking on the display.
2. Press the + 12/24 key (8) to forward them and the - °C/°F key (7) to backward them.
3. Press the ALARM key (10). Minutes start blinking on the display, set them as described above (see item 2).
4. Press the ALARM key (10) to confirm.

ALARM USE

Press the ALARM key (10) to display the alarm time.

1. Press the (⏰) key (9) to turn the alarm on, the display will show the symbol (⏰) – alarm on.
2. The alarm will activate at the pre-set time.
3. To deactivate the alarm press the (⏰) key (9) again, the alarm symbol (⏰) disappears from the display.

SNOOZE FUNCTION

Press the SNOOZE key (6) to temporarily turn the alarm off while it is ringing. After 5 minutes it starts ringing again. The alarm can be temporarily turned off several times.

To turn it off definitively, press the (⏰) key (9), the alarm symbol (⏰) disappears from the display.

CELSIUS – FAHRENHEIT DEGREES SETTING

Press the - °C/°F key (7) to display the temperature in Celsius °C (European scale) or in Fahrenheit °F (British and American scale) degrees.

MAINTENANCE

If you are not going to use the appliance for a long time, remove the battery.

Clean the external surface of our appliance with a soft, slightly damp cloth; absolutely avoid the use of solvents or abrasive substances.

TREVI follows a policy of constant research and development. The products may, therefore, have different features to those described.

DESCRIPTION DES COMMANDES

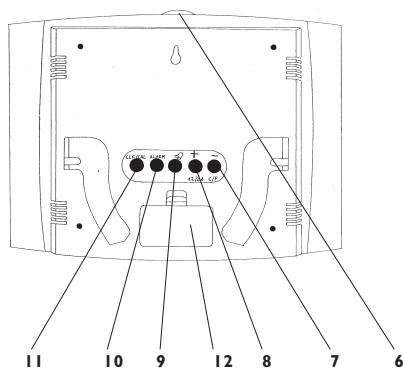
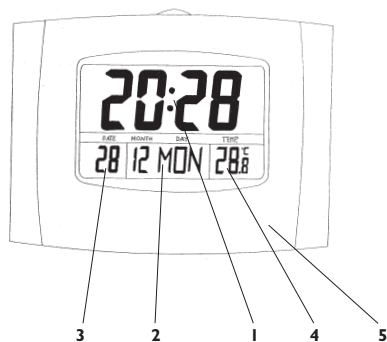

1. Indication des heures et des minutes.
2. Indication du mois et du jour.
3. Indication de la date
4. Indication de la température.
5. Capteur de la température.
6. Touche SNOOZE, interruption temporaire de l'alarme.
7. Touche - °C/°F réglage arriére/sélection degrés Celsius Fahrenheit
8. Touche + 12/24, réglage avant/format 12/24 heures.
9. Touche (⏰), activation de l'alarme.
10. Touche ALARM, réglage de l'alarme.
11. Touche CLK/CAL, réglage des heures, de l'année, de la date.
12. Logement des piles.

FONCTIONS

Cet appareil est une horloge multifonctions permettant de visualiser l'heure, la date, la température.

ALIMENTATION

Ouvrez le logement des piles et insérez deux piles format «AA» (UM3) en respectant soigneusement les polarités indiquées.

INSTALLATION MURALE

L'appareil est conçu en sorte de permettre le montage mural.

Afin d'obtenir une lisibilité optimale de l'afficheur, accrochez l'horloge à deux mètres au moins du sol de manière à former un angle de 70° environ avec l'œil.

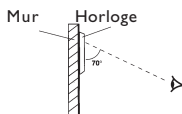

RÉGLAGE DE L'HEURE ET DE LA DATE

1. Appuyez sur la touche CLK/CAL (11) pour quatre secondes, sur l'Afficheur les chiffres correspondant aux heures commencent à clignoter .
2. Appuyez sur la touche + 12/24 (8) pour l'avance et la touche - °C/°F (7) pour le recul..
3. Appuyez sur la touche CLK/CAL (11), sur l'afficheur les chiffres correspondant aux minutes commencent à clignoter, réglez-les comme indiqué au point 2.
4. Appuyez sur la touche CLK/CAL (11), sur l'Afficheur les chiffres correspondant à l'année, réglez-les comme indiqué au point 2.
5. Appuyez sur la touche CLK/CAL (11), sur l'Afficheur les chiffres correspondant aux mois commencent à clignoter, réglez-les comme indiqué au point 2.
6. Appuyez sur la touche CLK/CAL (11), sur l'Afficheur les chiffres correspondant à la date commencent à clignoter, réglez-les comme indiqué au point 2.
7. Appuyez sur la touche CLK/CAL (11) pour la confirmation.

RÉGLAGE DE L'ALARME

1. Appuyez sur la touche ALARM (10) pour quatre secondes, sur l'Afficheur le chiffre correspondant à l'heure d'alarme commence à clignoter.
2. Appuyez sur la touche + 12/24 (8) pour l'avance et la touche et la touche - °C/°F (7) pour le recul.
3. Appuyez sur la touche ALARM (10), sur l'Afficheur commencent à clignoter les chiffres correspondant aux minutes, réglez-les comme indiqué au point 2.
4. Appuyez sur la touche ALARM (10) pour la confirmation.

EMPLOI DE L'ALARME

En appuyant sur la touche ALARM (10) sur l'afficheur l'heure d'alarme est affiché.

1. Appuyez sur la touche (⏰) (9) pour activer l'alarme, sur l'Afficheur apparaît le symbole d'alarme activée (⏰).
2. L'alarme s'active à l'heure programmée.
3. Pour désactiver appuyer de nouveau sur la touche (⏰) (9), sur l'Afficheur le symbole d'alarme disparaît (⏰).

FONCTION SNOOZE

En appuyant sur la touche SNOOZE (6), vous pouvez arrêter temporairement l'alarme tandis qu'il va sonner. Après 5 minutes l'alarme recommence à sonner. Il est possible d'arrêter temporairement l'alarme plusieurs fois.

Pour arrêter de manière définitive l'alarme appuyer sur la touche (9), sur l'Afficheur le symbole d'alarme disparaît (⏰).

SÉLECTION DES DEGRÉS CELSIUS - FAHRENHEIT

Utilisez la touche - °C/°F (7) pour afficher la température en degrés Celsius °C (échelle européenne) ou en degrés Fahrenheit °F (échelle anglaise et américaine).

MANIEMENT ET ENTRETIEN

Retirez la pile si vous prévoyez de ne pas utiliser l'appareil pendant une période de temps prolongée.

Nettoyez la surface externe de l'appareil avec un tissu souple, légèrement humide. Évitez absolument l'emploi de substances abrasives ou de solvants.

TREVI poursuit une politique permanente de recherche et développement. Par conséquent il est possible que les produits présentent des caractéristiques différentes que celles décrites sur cette brochure.

BESCHREIBUNG DER BEDIENELEMENTE

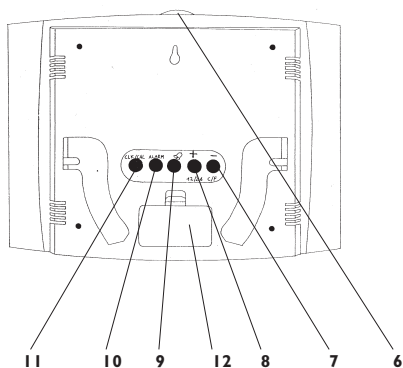
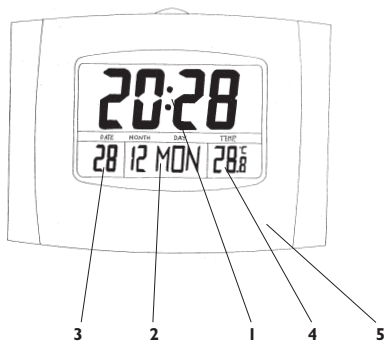

1. Stunden- und Minutenanzeige.
2. Monats- und Tagesanzeige.
3. Datumsanzeige.
4. Temperaturanzeige.
5. Temperatursensor.
6. Taste SNOOZE, zeitweilige Unterbrechung des Weckers.
7. Taste - °C/°F Einstellung rückwärts / Wahl zwischen Celsius- und Fahrenheitgraden
8. Taste + 12/24, Einstellung vorwärts / 12-24-Stundenformat.
9. Taste (☞), Alarm ein.
10. Taste ALARM, Alarmeinstellung.
11. Taste CLK/CAL, Stunden-, Jahres-, Datumseinstellung.
12. Batteriefach.

FUNKTIONEN

Diese Multifunktionsuhr zeigt neben der Uhrzeit das Datum sowie die Temperatur auf dem Display an.

VERSORGUNG

Das Batteriefach öffnen und zwei Batterien des Typs "AA" (UM3) polaritätsrichtig einlegen.

WANDMONTAGE

Dieses Gerät ist für die Wandaufhängung ausgelegt.

Um die optimale Ablesbarkeit des Displays zu gewährleisten, sollte es in mindestens in 2 Metern Höhe aufgehängt werden, um einen Blickwinkel von ca. 70° zu bilden.

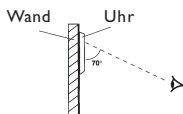

EINSTELLUNG DER UHRZEIT UND DES DATUMS

1. Die Taste CLK/CAL (11) für vier Sekunden drücken, auf dem Display beginnen die Stunden zu blinken.
2. Die Einstellung vorwärts mit der Taste + 12/24 (8) oder rückwärts mit der Taste - °C/°F (7) vornehmen.
3. Die Taste CLK/CAL (11) drücken, auf dem Display beginnen die Minuten zu blinken. Die Einstellung wie oben beschrieben vornehmen (siehe Punkt 2).
4. Die Taste CLK/CAL (11) drücken, auf dem Display beginnt die Jahreszahl zu blinken. Die Einstellung wie oben beschrieben vornehmen (siehe Punkt 2).
5. Die Taste CLK/CAL (11) drücken, auf dem Display beginnt der Monat zu blinken. Die Einstellung wie oben beschrieben vornehmen (siehe Punkt 2).
6. Die Taste CLK/CAL (11) drücken, auf dem Display beginnt das Datum zu blinken. Die Einstellung wie oben beschrieben vornehmen (siehe Punkt 2).
7. Für die Endbestätigung die Taste CLK/CAL (11) drücken.

ALARMEINSTELLUNG

1. Die Taste ALARM (10) für vier Sekunden drücken, auf dem Display beginnt die Alarmzeit zu blinken.
2. Die Einstellung vorwärts mit der Taste + 12/24 (8) oder rückwärts mit der Taste - °C/°F (7) vornehmen.
3. Die Taste ALARM (10) drücken, auf dem Display beginnen die Minuten zu blinken. Die Einstellung wie oben beschrieben vornehmen (siehe Punkt 2).
4. Für die Endbestätigung die Taste ALARM (10) drücken.

EINSCHALTEN DES ALARMS

Wird die Taste ALARM (10) gedrückt, so erscheint im Display die Alarmzeit.

1. Um den Alarm einzuschalten die Taste (☞) (9) drücken, im Display erscheint das Alarm-Ein-Symbol (☞).
2. Der Wecker wird zur eingestellten Uhrzeit läuten.
3. Um den Wecker auszuschalten, die Taste (☞) (9) erneut drücken, das Alarmsymbol im Display (☞) verschwindet.

SNOOZE-FUNKTION

Der Alarm kann zeitweilig ausgeschaltet werden, indem während des Alarmsignals die Taste SNOOZE (6) gedrückt wird. Nach 5 Minuten ertönt das Alarmsignal erneut. Die zeitweilige Unterbrechung des Alarms kann mehrmals erfolgen.

Um den Alarm endgültig auszuschalten, die Taste (9) drücken, das Alarmsymbol im Display (☞) verschwindet.

WAHL ZWISCHEN CELSIUS- UND FAHRENHEITGRADEN

Durch Druck der Taste - °C/°F (7) kann die Temperatur in Celsiusgraden C° (europäische Skala) oder in Fahrenheitgraden °F (englische und amerikanische Skala) angezeigt werden.

PFLEGE UND WARTUNG

Sollte das Gerät für einen längeren Zeitraum nicht betrieben werden, so sollte die Batterie herausgenommen werden.

Das Gehäuse des Geräts sollte mit einem weichen und leicht angefeuchteten Tuch gereinigt werden. Der Einsatz von Lösungsmitteln oder scheuernden Substanzen sollte in jedem Falle vermieden werden.

Die Firma **TREVI** verfolgt eine Politik ständiger Forschung und Weiterentwicklung. Daher können die Produkte Eigenschaften aufweisen, die von den beschriebenen abweichen.

DESCRIPCIÓN DE LOS MANDOS

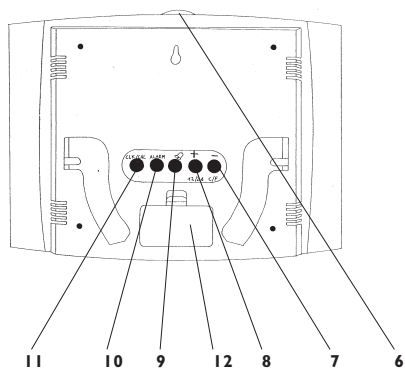
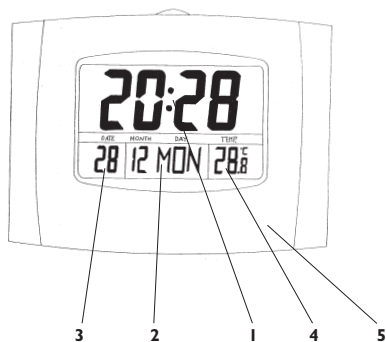

1. Indicación de horas y minutos.
2. Indicación de mes y día.
3. Indicación de fecha.
4. Indicación de temperatura.
5. Sensor de temperatura.
6. Tecla SNOOZE, interrupción temporal de la alarma.
7. Tecla - °C/°F regulación hacia atrás /selección de grados Centígrados Fahrenheit
8. Tecla + 12/24, regulación hacia adelante/formato 12/24 horas.
9. Tecla (☺), activación de la alarma.
10. Tecla ALARM, regulación alarma.
11. Tecla CLK/CAL, regulación horas, año, fecha.
12. Compartimiento pilas.

FUNCIONES

Este aparato es un reloj multifunción con capacidad de mostrar en el display, además de la hora, también la fecha y la temperatura.

ALIMENTACIÓN

Abrir el compartimento de las pilas y colocar dos pilas de formato "AA" (UM3) prestando atención a respetar las polaridades indicadas.

INSTALACIÓN EN LA PARED

Este aparato ha sido diseñado para ser colgado de una pared.

Para obtener la máxima legibilidad del display, colgarlo por lo menos a 2 metros de altura, de manera que forme un ángulo de unos 70° con el ojo.

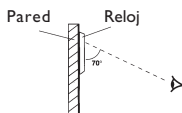

AJUSTE DE HORA Y CALENDARIO

1. Pulsar la tecla CLK/CAL (11) durante 4 segundos, en el Display comienzan a parpadear las horas.
2. Pulsar la tecla + 12/24 (8) para adelantarlas y la tecla - °C/°F (7) para retrasarlas.
3. Pulsar la tecla CLK/CAL (11), en el display comienzan a parpadear los minutos; efectuar el ajuste como se indica en el punto 2.
4. Pulsar la tecla CLK/CAL (11), en el Display comienza a parpadear el año; efectuar el ajuste como se indica en el punto 2.
5. Pulsar la tecla CLK/CAL (11), en el display comienzan a parpadear los meses; efectuar el ajuste como se indica en el punto 2.
6. Pulsar la tecla CLK/CAL (11), en el Display comienza a parpadear la fecha, efectuar el ajuste como se indica en el punto 2.
7. Pulsar la tecla CLK/CAL (11) para confirmar.

AJUSTE DE LA ALARMA

1. Pulsar la tecla ALARM (10) durante cuatro segundos, en el Display comienza a parpadear la hora de alarma.
2. Pulsar la tecla + 12/24 (8) para adelantarla y la tecla - °C/°F (7) para retrasarla.
3. Pulsar la tecla ALARM (10), en el display comienzan a parpadear los minutos, efectuar el ajuste como se indica en el punto 2.
4. Pulsar la tecla ALARM (10) para confirmar.

USO DE LA ALARMA

Al pulsar la tecla ALARM (10) en el display se visualiza el horario de la alarma.

1. Pulsar la tecla (☺) (9) para activar la alarma, en el Display aparece el símbolo de activación de la alarma (☺).
2. A la hora programada, se activa la alarma
3. Para desactivar, pulsar de nuevo la tecla (☺) (9), del Display desaparece el símbolo de alarma (☺).

FUNCION SNOOZE

Pulsando la tecla SNOOZE (6), se puede apagar temporalmente la alarma mientras está sonando. Pasados 5 minutos, la alarma volverá a sonar. La alarma puede apagarse temporalmente más veces.

Para apagar definitivamente la alarma, pulsar la tecla (9); del Display desaparece el símbolo de alarma (☺).

SELECCIÓN GRADOS CENTÍGRADOS - FAHRENHEIT

Usar la tecla - °C/°F (7) para visualizar la temperatura en grados Centígrados °C (escala europea) o en grados Fahrenheit °F (escala inglesa y americana).

CUIDADO Y MANTENIMIENTO

Sacar la pila si se tiene intención de no usar el aparato por un periodo de tiempo prolongado.

Limpiar la parte exterior del aparato con un paño suave ligeramente humedecido; evitar absolutamente el uso de disolventes o abrasivos.

TREVI cultiva una política de investigación y desarrollo continuados. Por consiguiente, los productos podrían presentar características diversas de las descritas.

DESCRIÇÃO COMANDOS

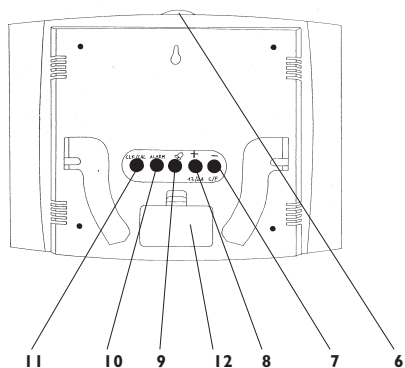
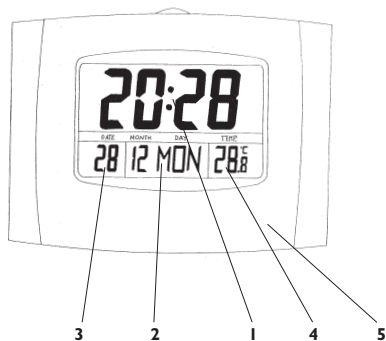

1. Indicação horas e minutos.
2. Indicação mês e dia.
3. Indicação data.
4. Indicação temperatura.
5. Sensor temperatura.
6. Tecla SNOOZE, interrupção momentânea do alarme.
7. Tecla - °C/°F regulação para trás/selecção graus Celsius Fahrenheit
8. Tecla + 12/24, regulação para frente/formato 12/24 horas.
9. Tecla (⏏), activação alarme.
10. Tecla ALARM, regulação alarme.
11. Tecla CLK/CAL, regulação horas, ano, data.
12. Compartimento baterias.

FUNÇÕES

Este aparelho é um relógio multifunções capaz de mostrar no display, além da hora, também a data e a temperatura.

ALIMENTAÇÃO

Abriu o compartimento baterias e introduzir duas baterias formato "AA" (UM3) respeitando atentamente as polaridades indicadas.

INSTALAÇÃO DE PAREDE

Este aparelho foi projectado para ser pendurado ao muro.

Para obter a máxima legibilidade do display, pendurá-lo ao menos a 2 metros de altura de modo que forme um ângulo de cerca 70° com o olho.

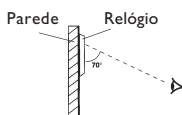

REGULAÇÃO HORA E DATÁRIO

1. Premer a tecla CLK/CAL (11) por quatro segundos, no Display começam a lampear as horas.
2. Premer a tecla + 12/24 (8) para avançar e a tecla - °C/°F (7) para recuar.
3. Premer a tecla CLK/CAL (11), no Display começam a lampear os minutos, regulá-los como indicado no ponto 2.
4. Premer a tecla CLK/CAL (11), no Display começa a lampear o ano, regulá-lo como indicado no ponto 2.
5. Premer a tecla CLK/CAL (11), no Display começam a lampear os meses, regulá-los como indicado no ponto 2.
6. Premer a tecla CLK/CAL (11), no Display começa a lampear a data, regulá-la como indicado no ponto 2.
7. Premer a tecla CLK/CAL (11) para confirmar.

REGULAÇÃO ALARME

1. Premer a tecla ALARM (10) por quatro segundos, no Display começa a lampear a hora de alarme.
2. Premer a tecla + 12/24 (8) para avançar e a tecla - °C/°F (7) para recuar.
3. Premer a tecla ALARM (10), no Display começam a lampear os minutos, regulá-los como indicado no ponto 2.
4. Premer a tecla ALARM (10) para confirmar.

USO DO ALARME

Premendo a tecla ALARM (10) no display é visualizado o horário do alarme.

1. Premer a tecla (⏏) (9) para inserir o alarme, no Display aparece o símbolo de alarme inserido (⏏).
2. Na hora programada o alarme activa-se.
3. Para desactivá-lo, premer novamente a tecla (⏏) (9), no Display o símbolo de alarme desaparece (⏏).

FUNÇÃO SNOOZE

Premendo a tecla SNOOZE (6), é possível desligar momentaneamente o alarme enquanto está tocando. Após 5 minutos, o alarme recomeça a tocar. É possível desligar momentaneamente o alarme várias vezes.

Para desligar definitivamente o alarme, premer a tecla (9), no Display o símbolo de alarme desaparece (⏏).

SELECCÃO GRAUS CELSIUS - FAHRENHEIT

Usar a tecla °C/°F (7) para visualizar a temperatura em graus Celsius °C (escala europeia) ou em graus Fahrenheit °F (escala inglesa e americana).

CURA E MANUTENÇÃO

Extraír a bateria caso não se utilize o aparelho por um longo período de tempo.

Para a limpeza recomenda-se o uso de um pano macio, levemente humedecido. Evitar absolutamente solventes ou substâncias abrasivas.

TREVI persegue uma política de contínua pesquisa e desenvolvimento. Portanto, os produtos podem apresentar características diferentes daquelas descritas.

ΠΕΡΙΓΡΑΦΗ ΕΝΤΟΛΩΝ

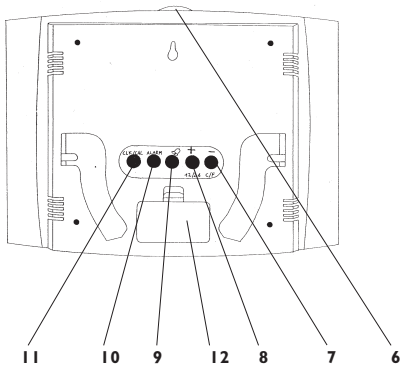
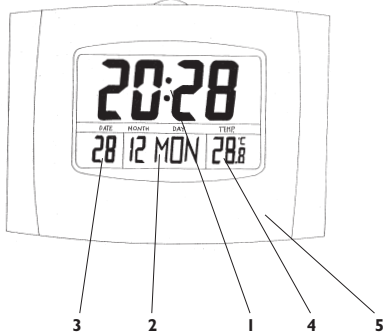

1. Ενδειξη ώρας και λεπτών.
2. Ενδειξη μήνα και ημέρας.
3. Ενδειξη ημερομηνίας.
4. Ενδειξη θερμοκρασίας.
5. Αισθητήρας θερμοκρασίας.
6. Πλήκτρο SNOOZE προσωρινή διακοπή κουδούνισματος.
7. Πλήκτρο - °C/°F με ρύθμιση προς τα πίσω, επιλογή θερμοκρασίας σε βαθμούς Χελυσιν ή Φαηρηνηετ.
8. Πλήκτρο + 12/24 με ρύθμιση μπροστά, επιλογή μορφής ώρας (12/24).
9. Πλήκτρο (⏏) ενεργοποίηση ζυπνητηριού.
10. Πλήκτρο ALARM επιλογή ζυπνητηριού.
11. Πλήκτρο CLK/CAL επιλογή ώρας, χρόνου, ημερομηνίας.
12. Χώρος θέσης μπαταριών.

ΛΕΙΤΟΥΡΓΙΕΣ

Αυτή η συσκευή είναι ένα ρολόι πολλαπλών λειτουργιών με τη δυνατότητα να δείξει στην οθόνη, εκτός από την ώρα, και την ημερομηνία και τη θερμοκρασία.

ΤΡΟΦΟΔΟΤΗΣΗ

Ανοίξτε το χώρο θέσης των μπαταριών και τοποθετήστε δυο μπαταρίες μεγέθους "AA" (UM3) φροντίζοντας οι πόλοι της κάθε μπαταρίας να βρίσκονται στις ενδεικνυόμενες θέσεις.

ΕΓΚΑΤΑΣΤΑΣΗ ΣΕ ΤΟΙΧΟ

Αυτή η συσκευή σχεδιάστηκε για να τοποθετηθεί σε τοίχο. Για να είναι όσο το δυνατό πιά ευανάγνωστη η οθόνη, τοποθετήστε τη συσκευή τουλάχιστον σε ύψος 2 μέτρων έτσι ώστε να σχηματίζεται μια γωνία 70° περίπου με το μάτι.

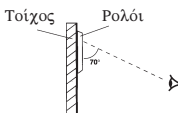

ΚΑΘΟΡΙΣΜΟΣ ΩΡΑΣ ΚΑΙ ΗΜΕΡΟΜΗΝΙΑΣ

1. Πατήστε το πλήκτρο CLK/CAL (11) για τέσσερα δευτερόλεπτα. Στην οθόνη αρχίζει να αναβοσβήνει η ώρα.
2. Πατήστε το πλήκτρο + 12/24 (8) για να προχωρήσετε μπροστά και το πλήκτρο - °C/°F (7) για να πάει πίσω η ώρα.
3. Πατήστε το πλήκτρο CLK/CAL (11). Στην οθόνη αρχίζουν να αναβοσβήνουν τα λεπτά. Ρυθμίστε τα όπως υποδεικνύεται στο σημείο 2.
4. Πατήστε το πλήκτρο CLK/CAL (11). Στην οθόνη αρχίζει να αναβοσβήνει ο χρόνος. Ρυθμίστε τον όπως υποδεικνύεται στο σημείο 2.
5. Πατήστε το πλήκτρο CLK/CAL (11). Στην οθόνη αρχίζουν να αναβοσβήνουν οι μήνες. Ρυθμίστε τους όπως υποδεικνύεται στο σημείο 2.
6. Πατήστε το πλήκτρο CLK/CAL (11). Στην οθόνη αρχίζει να αναβοσβήνει η ημερομηνία. Ρυθμίστε την όπως υποδεικνύεται στο σημείο 2.
7. Πατήστε το πλήκτρο CLK/CAL (11) για την τελική επιβεβαίωση.

ΚΑΘΟΡΙΣΜΟΣ ΞΥΠΝΗΤΗΡΙΟΥ

1. Πατήστε το πλήκτρο ALARM (10) για τέσσερα δευτερόλεπτα. Στην οθόνη αρχίζει να αναβοσβήνει η ώρα του ζυπνητηριού.
2. Πατήστε το πλήκτρο + 12/24 (8) για να προχωρήσετε εμπρός και το πλήκτρο - °C/°F (7) για να πάτε πίσω.
3. Πατήστε το πλήκτρο ALARM (10). Στην οθόνη αρχίζουν να αναβοσβήνουν τα λεπτά. Ρυθμίστε τα όπως υποδεικνύεται στο σημείο 2.
4. Πατήστε το πλήκτρο ALARM (10) για την τελική επιβεβαίωση.

ΧΡΗΣΗ ΤΟΥ ΞΥΠΝΗΤΗΡΙΟΥ

Πατώντας το πλήκτρο ALARM (10) εμφανίζεται στην οθόνη η ώρα αφύπνισης.

1. Πατήστε το πλήκτρο (⏏) (9) για να ενεργοποιήσετε το ζυπνητήρι. Στην οθόνη εμφανίζεται το σύμβολο του ενεργοποιημένου ζυπνητηριού (⏏).
2. Στην καθορισμένη ώρα το ζυπνητήρι ενεργοποιείται.
3. Για την απεργοποίηση του ζυπνητηριού, πατήστε ξανά το πλήκτρο (⏏) (9). Στην οθόνη εξαφανίζεται το σύμβολο του ζυπνητηριού (⏏).

ΛΕΙΤΟΥΡΓΙΑ SNOOZE

Πατώντας το πλήκτρο SNOOZE (6), μπορείτε να σβήσετε προσωρινά το ζυπνητήρι όταν κουδούνίζει. Μετά από 5 λεπτά το ζυπνητήρι αρχίζει ξανά να κουδούνίζει. Μπορείτε να σβήσετε προσωρινά το ζυπνητήρι πολλές φορές. Για να σβήσετε οριστικά το ζυπνητήρι, πατήστε το πλήκτρο (9). Στην οθόνη εξαφανίζεται το σύμβολο του ζυπνητηριού (⏏).

ΕΠΙΛΟΓΗ ΒΑΘΜΩΝ ΧΕΛΥΣΙΥΣ ° ΦΑΗΡΗΝΗΗΤ

Χρησιμοποιήστε το πλήκτρο - °C/°F (7) για να εμφανίσετε στην οθόνη τη θερμοκρασία σε βαθμούς Χελυσιν C° (ευρωπαϊκή κλίμακα) ή σε βαθμούς Φαηρηνηετ F° (αγγλική ή αμερικανική κλίμακα).

ΠΡΟΦΥΛΑΞΗ ΚΑΙ ΣΥΝΤΗΡΗΣΗ

Βγάλτε τη μπαταρία από τη θέση της εάν δεν έχετε σκοπό να χρησιμοποιήσετε τη συσκευή για μεγάλο χρονικό διάστημα. Καθαρίστε την εσωτερική επιφάνεια της συσκευής σας με ένα μαλακό πανί ελαφρά βρεγμένο. Αποφεύγετε αυστηρά τη χρήση διαλυτικών ή διαβρωτικών.

Η εταιρία **ΤΡΕΠΙ** ακολουθεί μια πολιτική συνεχούς έρευνας και ανάπτυξης. Συνεπώς τα προϊόντα μπορούν να παρουσιάσουν χαρακτηριστικά διαφορετικά από αυτά που περιγράφονται.

I GARANZIA

1. L'apparecchio è garantito per 24 mesi dalla data di fabbricazione indicata sull'etichetta applicata sul prodotto.
2. La garanzia si applica solo ad apparecchi, non manomessi, riparati da centri assistenza TREVI, essa comprende la riparazione dei componenti per difetti di fabbricazione con l'esclusione di etichette, manopole e parti asportabili.
3. TREVI non risponde di danni diretti o indiretti a cose o/e persone causati dall'uso o sospensione d'uso dell'apparecchio.

UK WARRANTY

1. This unit is guaranteed for a period of 24 months from the date of production printed on the product itself or on label on product.
2. The warranty is valid only if the unit has not been tampered with. The warranty is valid only at authorized TREVI assistance centres, that will repair manufacturing defects, excluded replacement of labels and removable parts.
3. TREVI is not liable for damage to people or things caused by the use of this unit or by the interruption in the use of this unit.

F CONDITIONS DE GARANTIE

1. L'appareil est garanti pendant une période de 24 mois de la date de fabrication indiquée sur l'étiquette se trouvant sur le produit.
2. La garantie n'est appliquée que sur les appareils non altérés, ayant été réparés chez un Service Après-Vente TREVI. Elle comprend la réparation des composants à la suite de défauts de fabrication, à l'exclusion d'étiquettes, boutons de réglage et parties amovibles.
3. TREVI ne répond pas des dommages directs ou indirects aux choses et/ou aux personnes entraînés pendant l'usage ou la suspension d'usage de l'appareil.

D GARANTIEBESTIMMUNGEN

1. Das Gerät hat eine Garantie von 24 Monaten ab dem Herstellungsdatum. Das Herstellungsdatum ist auf der am Produkt angebrachten Etikette angegeben.
2. Die Garantie gilt nur für Geräte, an denen nicht selbst ausgeführte Reparaturen erfolgt sind, sondern die von TREVI-Kundendienststellen durchgeführt wurden. Die Garantie umfaßt die Reparatur von Bauteilen, wenn diese auf Herstellungsfehler zurückzuführen sind. Die Garantie gilt hingegen nicht für Etiketten, Drucktasten, Knöpfe und entfernbare Teile.
3. TREVI haftet nicht für direkte oder indirekte Sach- und/oder Personenschäden, die vom Gebrauch des Gerätes verursacht worden sind.

E CLAUSULAS DE GARANTIA

1. El aparato tiene una garantía de 24 meses a partir de la fecha de fabricación indicada en la tarjeta sobre el producto.
2. La garantía está aplicada solamente a los productos no desarreglados y reparados por los centros de asistencia TREVI. Además, la garantía incluye la reparación de los componentes a causa de defectos de fabricación, con la exclusión de etiquetas, botones y partes removibles.
3. TREVI no es responsable por daños directos o indirectos a cosas y/o personas causados por el uso o suspensión del uso del aparato.

PT GARANTIA

1. O aparelho tem uma garantia de 24 meses a partir da data de fabricação indicada na etiqueta que consta no produto.
2. Somente aparelhos não violados, e que foram reparados pelo Centro de Assistência TREVI incluem-se nesta garantia. Esta compreende a reparação dos componentes em caso de defeitos de fabricação com a exclusão de etiquetas, botões e partes que podem ser extraídas.
3. A TREVI não considera-se responsável por danos directos ou indirectos, causados pelo uso ou suspensão do uso do aparelho, à objectos e/ou pessoas.

EL ΕΓΓΥΗΣΗ

1. Η συσκευή εσχει εγγυηση διαρκειαφ 24 μηνων αποσ την ημερομηνια κατασκευησφ που αναγραφεται στην κολλημεσνη επασνω τησ ετικεσπα.
2. Η εγγυηση εσχει ισχυσ μοσνο για τησ συσκευεσφ, στησ οποιεσφ δεν εσχει επεμβεισ κανεισφ, τησ επισκευασμεσνεσφ αποσ τα κεντρα αντιπροσωπεισφσφ TREVI και περιλαμβασνει τησ επισκευησ των συστατικωνσφσφ στοιχειωνσφ που εισναι ελαττωματικασφ αποσ κατασκευησφ εκτοσφ των ετικετωσφσφ, χειρολαβωνσφ και μετακινουσμενωνσφ τμημαστωνσφ.
3. Η εταιριωσφ TREVI δεν εισναι υποπολογησφσφ απμεσωνσφ ησ εσφμεσωνσφ ζημιωνσφσφ σε πρασηματασφ ησ πρσσσωπασφ αποσ κακησφ χρηρισησ ησ διακοπησ τησ χρηρισησφ τησ συσκευησφσφ.

